



Sensor de vibración

PCE-PVS 30

El sensor de vibración ha sido desarrollado para el control continuo de la velocidad de vibración. El sensor de vibración está disponible en diferentes variantes. Según el modelo, el sensor de vibración se diferencia en su forma y su rango de medición. El sensor de vibración mide la velocidad de vibración en un rango de 0 a 12,7 mm/s y en un rango de frecuencia entre 5 y 4000 Hz.

La velocidad de vibración medida se emite como señal de procesos 4 ... 20 mA. El sensor de vibración se conecta en bucle de corriente a un controlador o pantalla de proceso a través de un conector MIL-C-5015. Según el modelo la toma de conexión se monta vertical u horizontalmente en el sensor de vibración. El sensor de vibración se alimenta con una tensión entre 15 y 30 V DC.

- ▶ **Montaje lateral**
- ▶ Salida de la señal de procesos
- ▶ Conexión MIL-C-5015
- ▶ Conexión de procesos 1/4-28
- ▶ Construcción robusta
- ▶ Tipo de sensor: **Piezoeléctrico**

Características técnicas

Señal de salida	4 ... 20 mA
Rango de medición	0 ... 12,7 mm/s
Resolución	0,07 mm/s ms
Rango frecuencia	5 ... 1000 Hz ($\pm 10\%$) 5 ... 4000 Hz (± 3 dB)
Frecuencia de resonancia	± 25 kHz
Linealidad	$\pm 3\%$
Sensibilidad transversal	$\leq 5\%$
Límite de sobrecarga (choque)	± 1000 g
Elemento de detección	Cerámico
Construcción	Conexión lateral
Alimentación	15 ... 30 V DC
Impedancia de salida	$((VDC-15) \times 1000/20 \text{ mA}) \Omega$
Aislamiento	$\geq 108 \Omega$
Tipo de conexión	2 Pin MIL-C-5015
Conexiones eléctricas	Pin A: + 4 ... 20 mA Pin B: - 4 ... 20 mA
Dimensiones	Ver imagen diagrama (mm)
Tipo de protección	IP65
Material carcasa	Acero inoxidable
Temperatura operativa	-40 ... +85 °C
Peso	125 g
Rosca para montaje	1/4-28

Contenido del envío

- 1 x Sensor de vibración PCE-PVS 30
- 1 x Conector MIL-C 5015 con 5 m de cable
- 1 x Manual de instrucciones

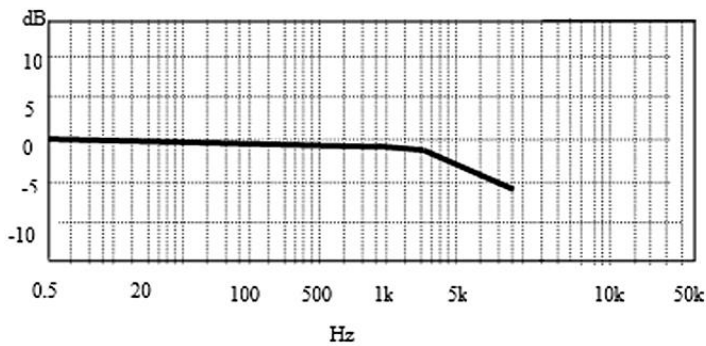

Diagrama de frecuencia

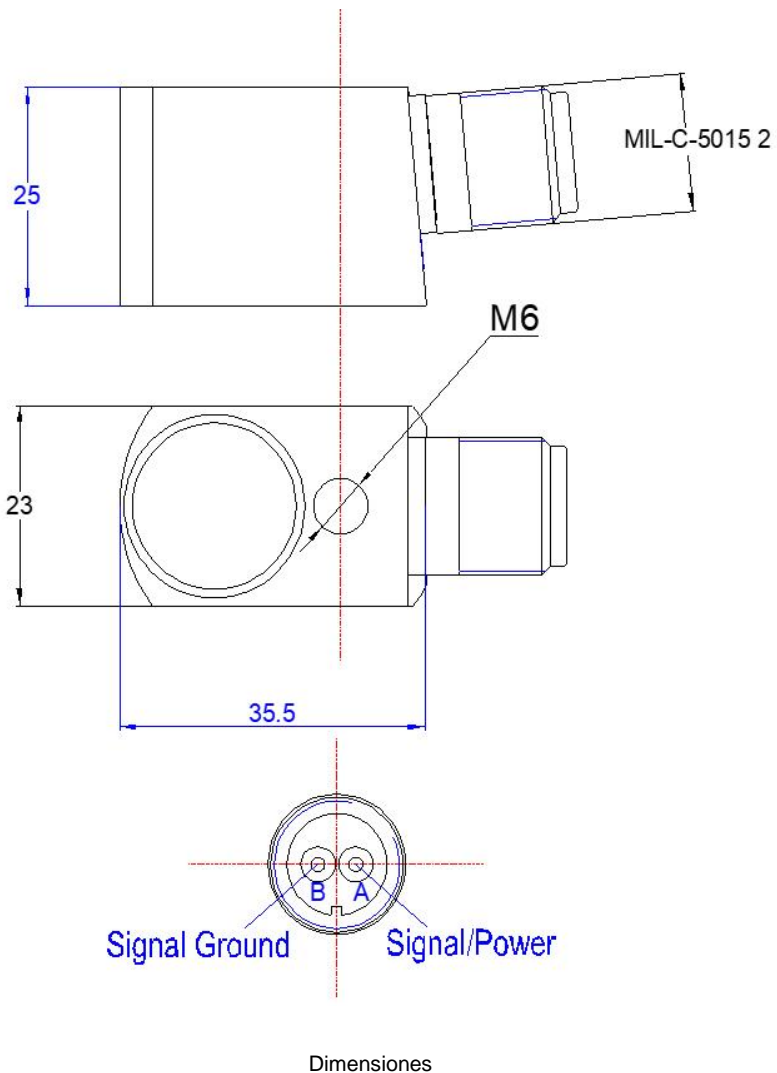
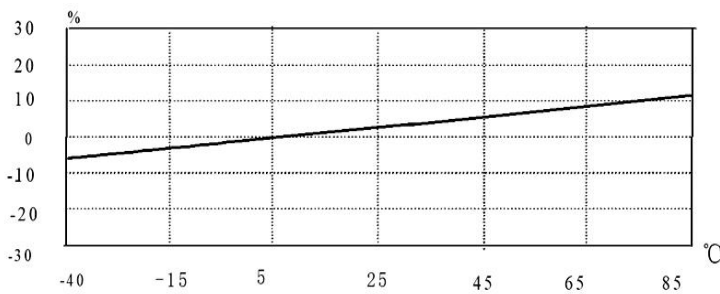

Diagrama de temperatura

Nos reservamos el derecho a modificaciones